

## AXIS P1468-XLE Explosion-Protected Bullet Camera

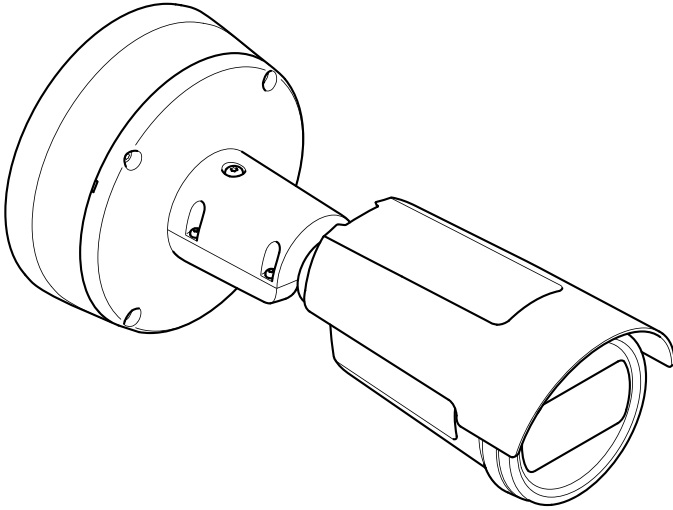

설치 가이드

## 먼저 읽어보기

제품을 설치하기 전에 본 설치 가이드를 자세히 읽어 보십시오. 나중에 참조할 수 있도록 설치 가이드를 보관하십시오.

## 전자파 적합성(EMC)

이 장비는 다음에 해당하는 표준을 이행하도록 설계되고 테스트되었습니다.

- 지침에 따라 설치하고 원하는 환경에서 사용할 때 방출되는 무선 주파수
- 지침에 따라 설치하고 원하는 환경에서 사용할 때 전기 및 전자기 현상에 대한 내성

### 미국

본 장치는 FCC 규정의 15항을 준수합니다. 본 장치를 작동시키려면 다음 두 조건을 충족해야 합니다.

1. 본 장치는 해로운 간섭을 초래하지 않아야 합니다.
2. 또한 오작동을 일으킬 수 있는 간섭을 포함하여 받은 모든 간섭을 수용해야 합니다.

이 장비는 STP(Shielded Network Cable)를 사용하여 테스트되었으며 FCC 규정 제 15항에 따라 Class A 디지털 장치에 대한 제한 사항을 준수합니다. 이 제한은 장비를 산업 환경에서 작동시켰을 때 발생하는 유해한 간섭에 대한 적절한 보호를 제공하기 위해 제정되었습니다. 본 장비는 무선 주파수 에너지를 생성, 이용 및 방사할 수 있으며, 지침 매뉴얼에 따라 설치 및 사용하지 않는 경우 무선 통신에 해로운 간섭을 초래할 수 있습니다. 이 장비를 거주 지역에서 작동시키면 유해한 간섭을 발생시킬 수 있습니다. 이런 경우 사용자는 본인의 비용으로 이 간섭을 수정하는 데 필요한 조치를 취해야 합니다. 적절히 접지된 STP(Shielded Network Cable)를 사용하여 제품을 연결하십시오.

### 연락처 정보

Axis Communications Inc.

300 Apollo Drive

Chelmsford, MA 01824

미국

전화 번호: +1 978 614 2000

### 캐나다

이 디지털 기기는 CAN ICES-3(Class A)을 준수합니다. 적절히 접지된 STP(Shielded Network Cable)를 사용하여 제품을 연결하십시오. Cet appareil numérique est conforme à la norme CAN NMB-3 (classe A). Le produit doit être connecté à l'aide d'un câble réseau blindé (STP) qui est correctement mis à la terre.

### 유럽

본 디지털 장치는 EN 55032의 Class A 제한에 따른 무선 주파수 방사 요구 사항을 충족합니다. 적절히 접지된 STP(Shielded Network Cable)를 사용하여 제품을 연결하십시오. 주의 사항! 이 제품은 Class A 제품입니다. 가정 환경에서 이 제품은 무선 주파수 간섭을 초래할 수 있으며, 이런 경우 사용자는 적절한 조치를 취해야 할 수도 있습니다.

### 호주/뉴질랜드

본 디지털 장치는 AS/NZS CISPR 32의 Class A 제한에 따른 무선 주파수 방출 요구 사항을 충족합니다. 적절히 접지된 STP(Shielded Network Cable)를 사용하여 제품을 연결하십시오. 주의 사항! 이 제품은 Class A 제품입니다. 가정 환경에서 이 제품은 무선 주파수 간섭을 초래할 수 있으며, 이런 경우 사용자는 적절한 조치를 취해야 할 수도 있습니다.

### 일본

この装置は、クラスA機器です。この装置を住宅環境で使用すると電波妨害を引き起こすことがあります。この場合には使用者が適切な対策を講ずるよう要求されることがあります。VCCI-A  
本製品は、シールドネットワークケーブル(STP)を使用して接続してください。また適切に接地してください。

本製品は電気通信事業者(移動通信会社、固定通信会社、インターネットプロバイダ等)の通信回線(公衆無線LANを含む)に直接接続することができません。本製品をインターネットに接続する場合は、必ずルータ等を経由し接続してください。

### 대한민국

이 기기는 업무용 환경에서 사용할 목적으로 적합성평가를 받은 기기로서 가정용 환경에서 사용하는 경우 전파간섭의 우려가 있습니다. 적절히 접지된 STP(차폐 연선) 케이블을 사용하여 제품을 연결하십시오.

이 제품이 유요 수명에 도달한 경우 해당 법률과 규정에 따라 제품을 폐기해야 합니다. 가장 가까운 지정된 수집소 위치에 대한 자세한 내용은 폐기물 처리를 담당하는 해당 지역 관청에 문의하십시오. 이러한 폐기물을 잘못 처리하면 관련 법률에 따라 벌칙금이 부과될 수 있습니다.



이 기호는 해당 제품이 가정용 또는 산업 폐기물과 함께 폐기할 수 없음을 의미합니다. WEEE(Waste Electrical and Electronic Equipment, 전기/전자 장비 폐기물 처리 지침)의 Directive 2012/19/EU가 EU에 가입된 모든 국가에 적용됩니다. 본 제품은 인체 및 환경의 잠재적 오염을 방지하기 위해 환경 친화적이며 승인된 재활용 절차에 따라 폐기해야 합니다. 가장 가까운 지정된 수집소 위치에 대한 자세한 내용은 폐기물 처리를 담당하는 해당 지역 관청에 문의하십시오. 기업은 본 제품의 올바른 폐기 방법에 대한 정보를 제품 공급자에게 문의해야 합니다.

이 제품은 RoHS(Restriction of the Use of Certain Hazardous Substances in Electrical and Electronic Equipment, 전기/전자 제품 유해 물질 사용 제한)의 Directive 2011/65/EU 및 2015/863 요건을 준수합니다.

### 중국



이 제품은 SJ/T 11364-2014(전기/전자 제품 유해 물질 제한 표시)의 요건을 준수합니다.

有毒有害物質或元素						
部 件 名 称	鉛 (Pb)	汞 (Hg)	镉 (Cd)	六价 铬 (Cr(VI))	多 溴 联 苯 (PBB)	多 溴 二 苯 醚 (PB-DE)

电气 实 装 部 分	X	0	0	0	0	0
<p>0: 表示该有毒有害物质在该部件均质材料中的含量均在GB/T 26572标准规定的限量要求以下。</p> <p>X: 表示该有毒有害物质至少在该部件的某一均质材料中的含量超出GB/T 26572标准规定的限量要求。</p>						

## 연락처 정보

Axis Ex AB

Gränden 1

223 69 Lund

Sweden

전화 번호: +46 46 272 18 00

팩스 번호: +46 46 13 61 30

[axis.com](http://axis.com)

## 보증 정보

Axis의 제품 보증 및 이와 관련된 정보에 대한 자세한 내용은

[axis.com/warranty](http://axis.com/warranty)를 참조하십시오.

## 지원

기술적 도움이 필요한 경우 Axis 리셀러에게 문의하십시오. 리셀러가 즉시 답변하지 못할 내용이면 알맞은 채널을 통해 빠른 답변을 얻을 수 있도록 요청사항을 전달해 줄 것입니다. 인터넷 이용이 가능하면 다음과 같이 해도 좋습니다.

- 사용자 설명서 및 소프트웨어 업데이트를 다운로드합니다.
- FAQ 데이터베이스에서 해결된 문제에 대한 답변을 찾아보고 제품, 범주 또는 어구를 사용하여 검색합니다.
- 개인 지원 구역으로 로그인하여 Axis 지원 부서의 직원에게 문제를 보고합니다.
- Axis 지원 부서 직원과 채팅합니다.
- [axis.com/support](http://axis.com/support)의 Axis 지원 부서에 방문합니다.

## 자세한 정보!

유용한 교육, 웨비나, 튜토리얼 및 가이드는 Axis 교육 센터

([axis.com/learning](http://axis.com/learning))를 방문하십시오.

# AXIS P1468-XLE Explosion-Protected Bullet Camera

## 버전 기록

버전	날짜	세부항목
1.0	2022-12-15	최초 공개
2.0	2023-10-10	업데이트된 표시 세부 사항

## 특정 사용 조건

### ⚠경고

특정 사용 조건에 대해서는 항상 제품 인증서를 참조하십시오.

- 정전기 충전 위험을 최소화하기 위해 예방 조치를 취하십시오. 자세한 내용은 *유지보수 페이지 6*를 참조하십시오.
- 장비는 IEC 60664-1에 정의된 오염도 2 이상의 지역에서만 사용해야 합니다.
- 장비는 창에 2줄, 신체 나머지 부분에 4줄을 초과하는 충격 에너지에 노출되어서는 안 됩니다.
- 제품의 방향은 설치 지침을 따라야 합니다. 장치는 표면에 남아 있을 수 있는 것보다 더 많은 먼지로 둘러싸여 있어서는 안 됩니다.
- 장비 공급 단자의 피크 정격 전압 값의 140%를 초과하지 않는 수준으로 설정된 과도 보호 기능을 제공해야 합니다.
- 장비의 접근 가능한 금속 부품의 커패시턴스는 85.4pF이며 특정 애플리케이션에서 고려해야 합니다.

## 설치

### ⚠경고

모든 설치 및 유지보수는 NFPA70(National Electrical Code), CSA C22.1(Canadian Electrical Code, Part I Safety Standard for Electrical Installations)과 같은 모든 지역 및 국가 표준 및 실행 코드에 따라 적절하게 숙련된 전기 기술자가 수행해야 합니다., IEC/EN 60079-14(폭발성 대기 - 전기 설비 설계, 선택 및 설치) 및 IEC/EN 60079-17(폭발성 대기. 전기 설비 검사 및 유지 보수).

- 설치자는 첨부된 기술 데이터를 준수해야 합니다.

# AXIS P1468-XLE Explosion-Protected Bullet Camera

- 모든 항목이 환경 및 설치 요구 사항에 대해 승인되고 인증되었는지 확인합니다. 정격 레이블을 확인하여 장치가 올바른 주변 온도 및 환경 조건 내에서 사용되고 있고 전원 공급 장치가 적합한지 확인하십시오.
- 장치는 해발 2,000m 이하로 설치해야 합니다.
- 케이블 진입점은 81.1°C의 온도에 도달할 수 있습니다. 최종 애플리케이션에 적합한 케이블을 사용하십시오.
- 장치에 대한 수정 또는 디자인 변경은 허용되지 않습니다.
- 안전 규칙 및 국가 규정을 준수해야 합니다.
- 주변 온도 범위보다 온도가 높거나 낮은 장소에 장치를 설치하면 안됩니다.
- 공격적인 물질은 추가로 보호해야 할 수도 있습니다.
- 장치가 진동, 열 또는 충격과 같은 과도한 외부 스트레스에 노출되는 경우 보호 수단을 추가하여 장치를 보호해야 합니다.
- 제조업체에서 지정한 방식으로 장치를 사용하지 않으면 장치 보호 기능이 손상될 수 있습니다. 유입 케이블은 국가 표준을 준수해야 합니다.
- 장치를 다시 설치하거나 유입 케이블을 다시 배선하는 경우 새 그로밋을 사용해야 합니다. 그로밋의 고무는 새것이어야 하며 그로밋은 사용된 것이 아니어야 합니다.
- 교체 부품은 Axis Ex AB에서 지정한 대로 구성 부품을 사용해서만 설치할 수 있습니다.
- 고정 브래킷은 설치 시 단단히 고정해야 합니다. 적합한 나사를 사용해야 합니다. 무게에 대한 정보는 장치 데이터시트를 참조하십시오.
- IEC/EN/UL 60079-14 및 IEC/EN/UL 60079-17에 따라 적절한 환경에서 설치하십시오.
- 전원 커넥터는 연결할 때 접촉해야 합니다. 수 커넥터에 접촉제를 바릅니다.

제조사	접착제 유형	접착제의 온도 범위
Gorilla Glue	Gorilla Super Glue	-55°C ~ +100°C
Henkel	LOCTITE 402	-40°C ~ +135°C
Permabond	Permabond 801	-55°C ~ +130°C
Permabond	Permabond 802	-55°C ~ +160°C
Permabond	Permabond 820	-55°C ~ +200°C

# AXIS P1468-XLE Explosion-Protected Bullet Camera

## 배선

### ▲경고

작업을 시작하기 전에 장치를 전원에서 분리하십시오.

- 유지보수 또는 연결을 시작하기 전에 전압이 올바른지 확인하십시오.
- 장치는 전기적으로 설치하고 숙련된 사람이 수리해야 합니다.
- 접지 연결 페룰은 부식을 방지할 수 있는 적절한 재질이어야 합니다.
- 적절하게 색상으로 구분된 도체 또는 기타 식별 수단을 사용하십시오. 접지 도체는 녹색과 노란색이어야 합니다.
- 최종 애플리케이션과 일치하는 인증된 케이블 장치만 사용하십시오.
- 각 설비에서 주 등전위 본딩 도체는 해당 설비의 외부 전도성 부품인 주 접지 단자에 연결해야 합니다. 보충 등전위 본딩이 필요한 경우 해당 회로에서 장치의 노출된 전도성 부분과 외부 전도성 부분을 함께 연결해야 합니다. 외부 본딩 케이블은 최소 4mm<sup>2</sup>여야 합니다.

## 유지보수

장치에는 수리할 수 있는 부품이 포함되어 있지 않습니다. 덮개나 싨을 제거해서는 안 됩니다.

### ▲경고

승인되고 교육을 받은 직원이 아닌 사람이 수리를 시도하는 것은 엄격히 금지되어 있습니다.

- SD 카드에 액세스하고 케이블을 연결하기 위해서만 장치를 열 수 있습니다. 다른 이유로 장치의 전면 유리를 제거하지 마십시오.
- 정기적으로 모든 장착 패스너의 조임 상태를 확인하십시오.
- 원활하게 작동할 수 있도록 장치를 정기적으로 청소해야 합니다. 청소할 때에는 물, 중성 세제 및 젖은 천을 사용해야 합니다.
- 전면 유리가 긁히거나 손상되거나 지문이 남지 않도록 주의하십시오. 이로 인해 이미지 품질이 저하될 수 있습니다. 가능하다면 설치가 완료될 때까지 전면 유리의 보호 플라스틱을 제거하지 마십시오.
- 강력한 세제, 휘발유, 벤젠, 아세톤 또는 유사한 화학 물질을 사용하지 마십시오.

# AXIS P1468-XLE Explosion-Protected Bullet Camera

## 배터리

Axis 제품은 3.0V BR1632 리튬 배터리를 내부 RTC(real-time clock)의 전원으로 사용합니다. 정상 조건에서 이 배터리는 최소 5년간 사용할 수 있습니다.

배터리 전력이 부족하면 RTC의 작동에 영향을 주어 기기의 전원을 켜 때마다 RTC가 재설정됩니다. 배터리 전압이 낮으면 제품의 서버 리포트에 로그 메시지가 나타납니다.

### ▲주의

배터리를 직접 교체하지 마십시오. 로그 메시지가 배터리 교체를 요청하면 Axis 지원 센터에 문의하십시오.

리튬 코인 셀 3.0V 배터리는 1,2-디메톡시에탄, EGDME(ethylene glycol dimethyl ether), CAS no. 110-71-4를 포함하고 있습니다.

## 추가 정보

- 사용 설명서는 [axis.com](http://axis.com)에서 제공됩니다.
- 장치에 사용 가능한 업데이트된 펌웨어가 있는지 확인하려면 [axis.com/support](http://axis.com/support)를 참조하십시오.
- 유용한 온라인 교육 및 웹 세미나는 [axis.com/academy](http://axis.com/academy)를 참조하십시오.

## 옵션 액세서리

이 제품에 사용할 수 있는 전체 액세서리 목록을 보려면 [axis.com](http://axis.com)의 제품 페이지로 이동하여 Software & Accessories(소프트웨어 및 액세서리)를 선택합니다.

# AXIS P1468-XLE Explosion-Protected Bullet Camera

## 사양

## 치수

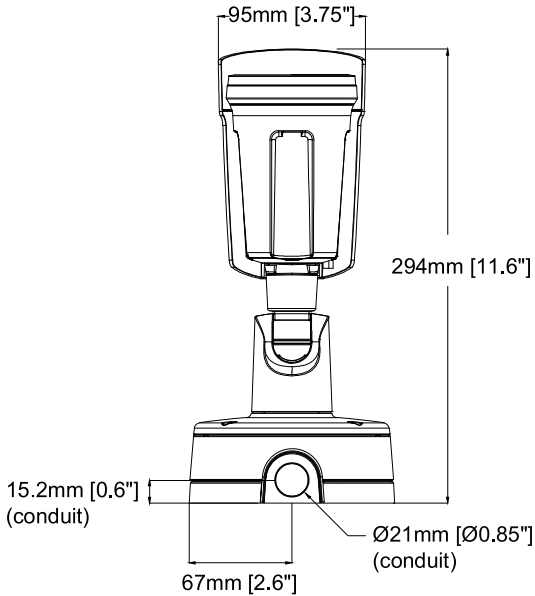
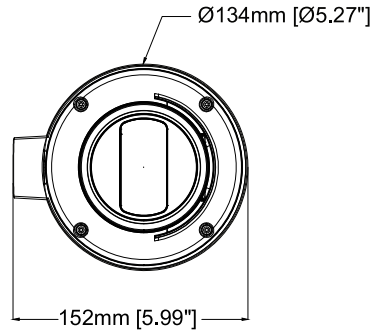
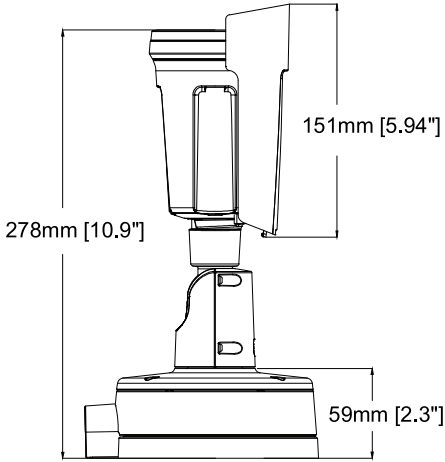



# AXIS P1468-XLE Explosion-Protected Bullet Camera

표시



CAUTION:  
HOT SURFACE  
DO NOT TOUCH  
ATTENTION:  
SURFACE CHAUDE  
NE PAS TOUCHER

ATENÇÃO:  
SUPERFÍCIE QUENTE  
NÃO TOQUE  
注意:  
熱い表面  
手を触れないでください

WARNING  
POTENTIAL ELECTRICAL CHARGING  
HAZARD – SEE INSTRUCTIONS.  
DO NOT OPEN WHEN AN EXPLOSIVE  
ATMOSPHERE IS PRESENT.  
SPECIFIC CONDITIONS OF USE – SEE  
INSTRUCTIONS.

AVERTISSEMENT  
RISQUE POTENTIEL DE CHARGE  
ELECTROSTATIQUE – VOIR LES INSTRUCTIONS.  
NE PAS OUVRIER LORSQU'UNE ATMOSPHERE  
EXPLOSIVE EST PRESENTE.  
CONDITIONS D'UTILISATION SPECIFIQUES –  
VOIR LES INSTRUCTIONS.

ATENÇÃO  
NÃO ABRA QUANDO UMA ATMOSFERA  
EXPLOSIVA ESTIVER PRESENTE.  
O EQUIPAMENTO POSSUI CONDIÇÕES DE  
ESPECIFICAS DE UTILIZAÇÃO SEGURA.  
VER AS INSTRUCOES.  
POTENCIAL RISCO DE CARGA ELETROSTATICA.  
VER INSTRUÇÕES.

警告  
静電気による帯電の危険性が  
あります。説明書を参照してく  
ださい。  
爆発性雰囲気が存在するとき  
は開かないでください。  
特定の使用条件 – 説明書を参  
照してください。

# AXIS P1468-XLE Explosion-Protected Bullet Camera

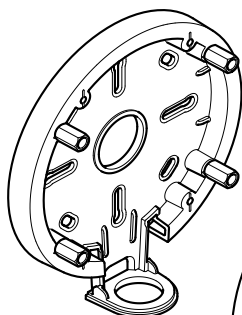

**1x**

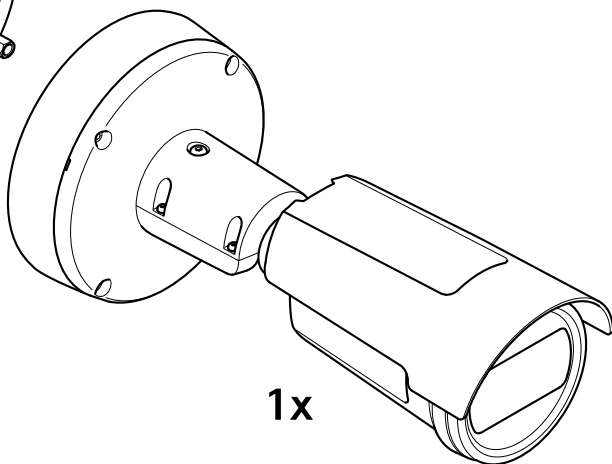

**1x**

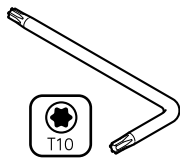

**1x**

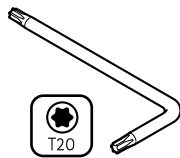

**1x**



**1x**

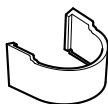

**1x**



**1x**

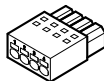

**1x**



**2x**

# AXIS P1468-XLE Explosion-Protected Bullet Camera



microSD  
microSDHC  
microSDXC

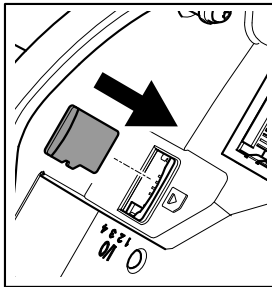
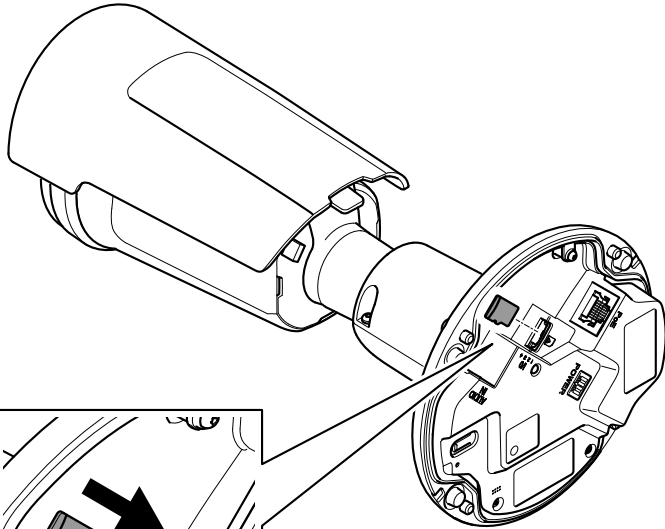

# AXIS P1468-XLE Explosion-Protected Bullet Camera

---

## 1.1

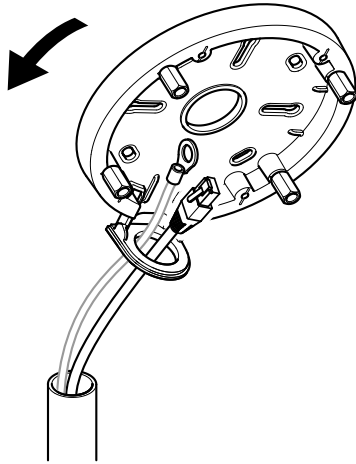

## 1.2

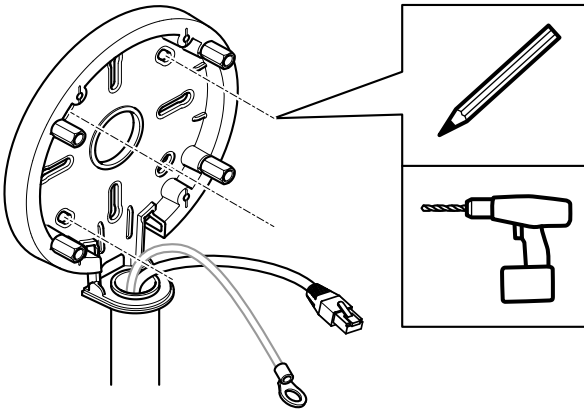

## 1.3

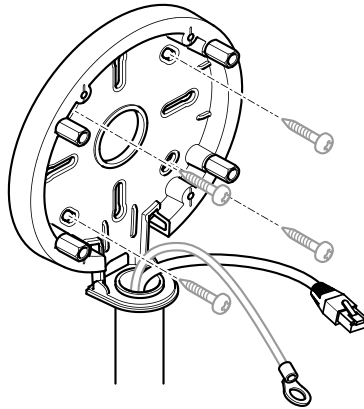
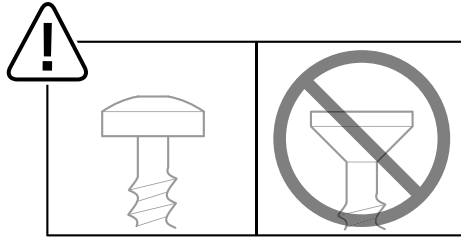

## 1.4

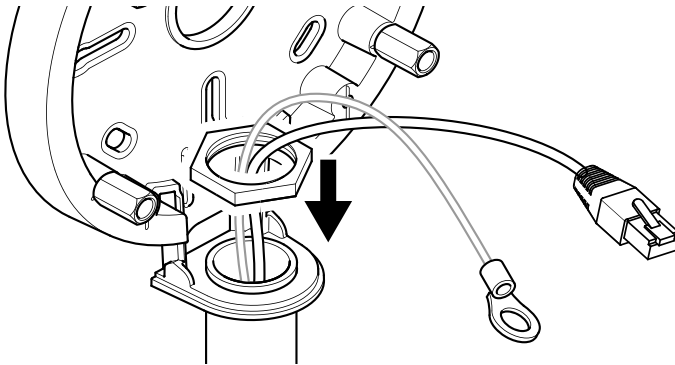

# 1.5

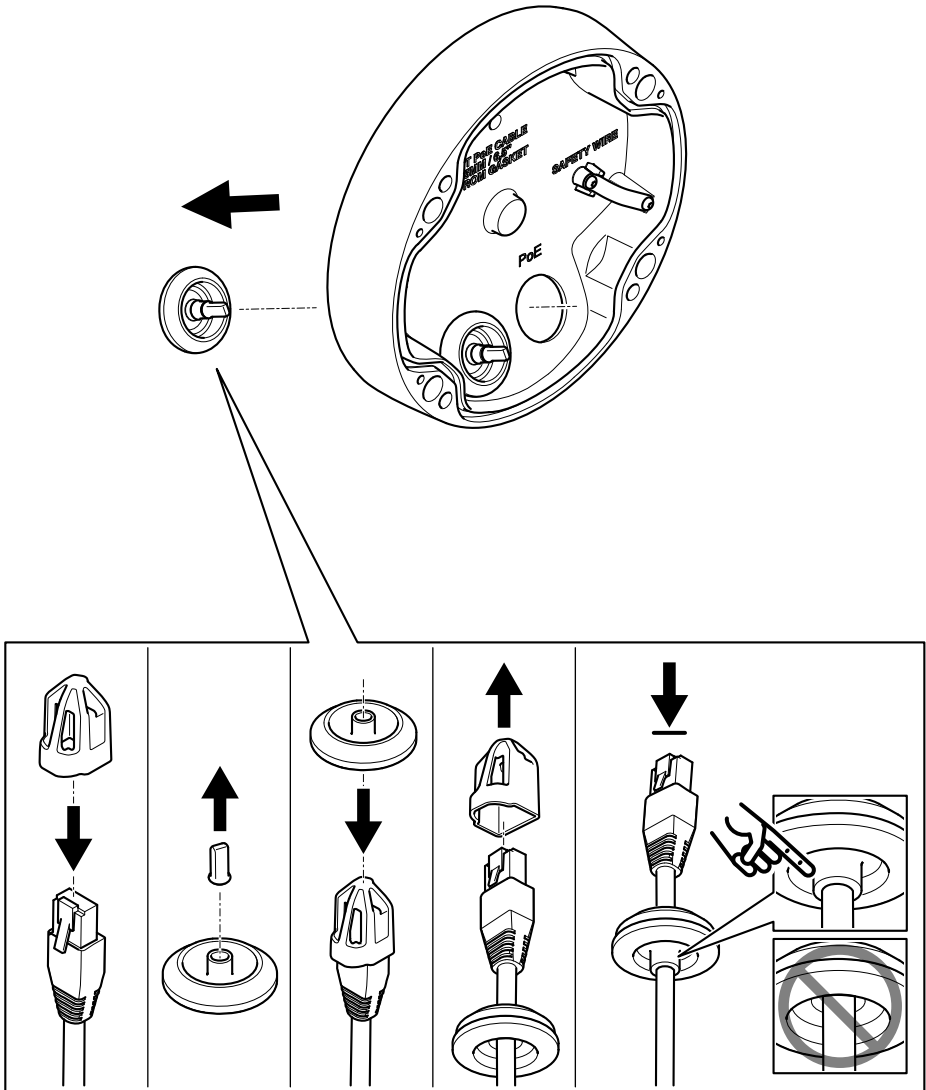

# AXIS P1468-XLE Explosion-Protected Bullet Camera

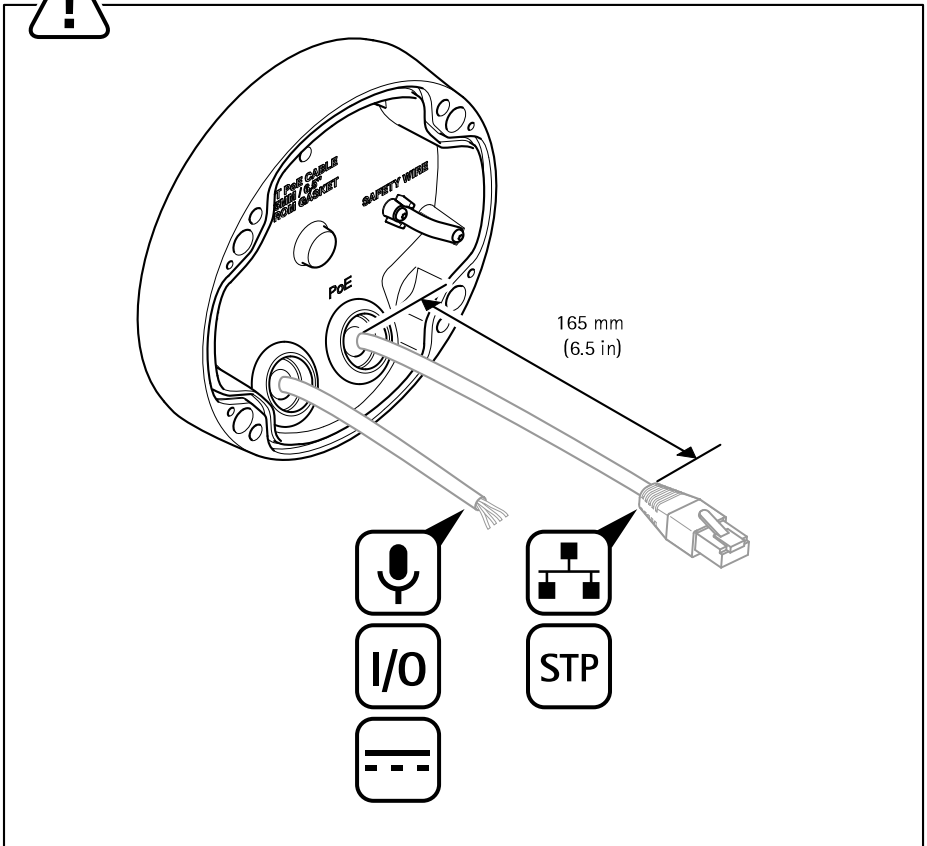
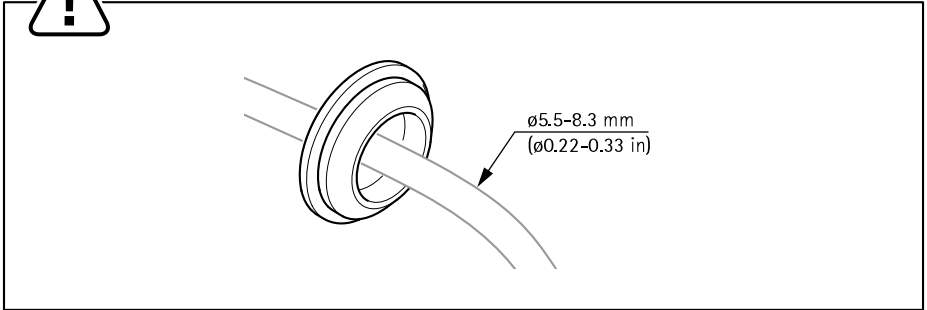

# 1.6

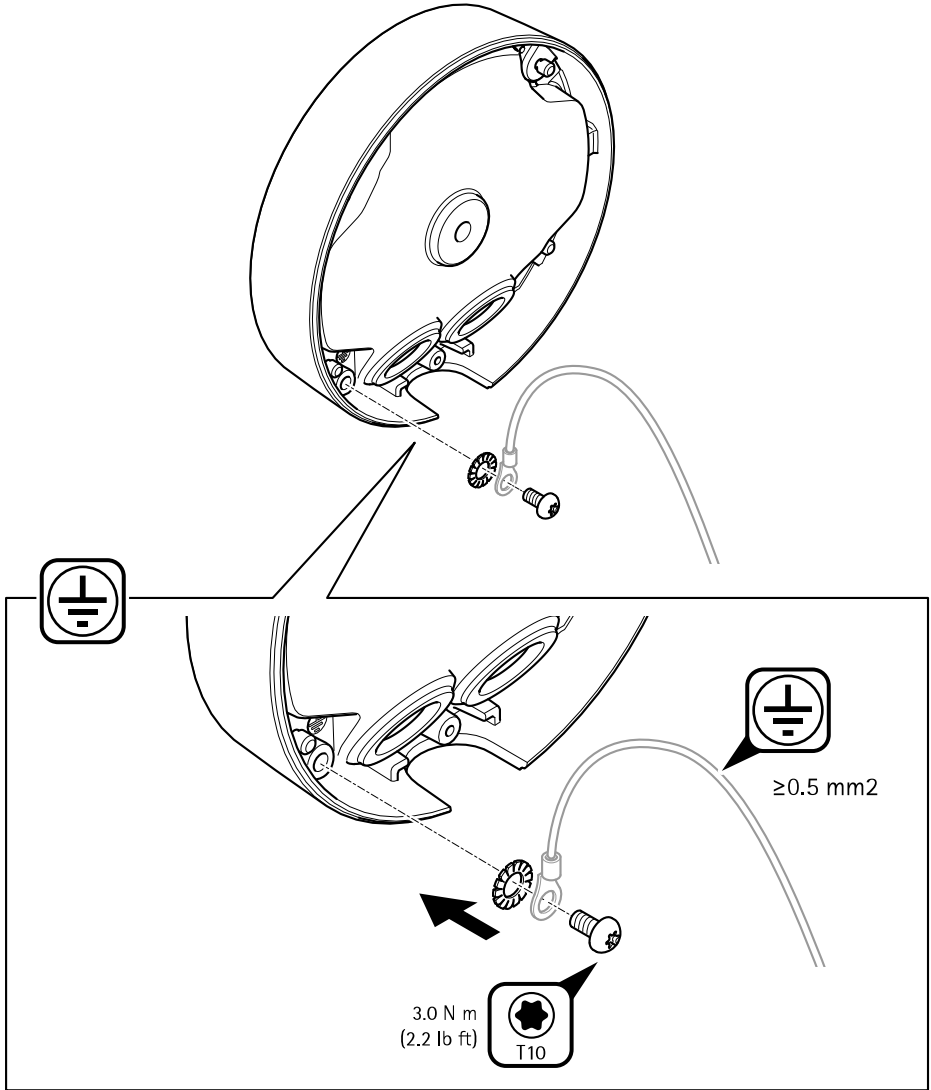



# 1.7

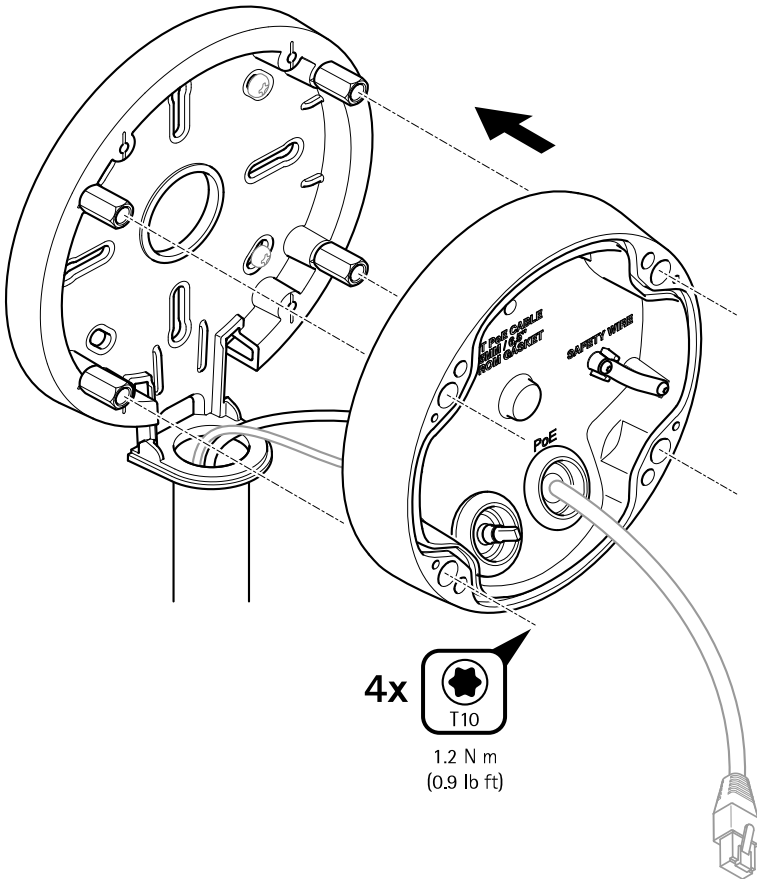

# AXIS P1468-XLE Explosion-Protected Bullet Camera

## 1.8

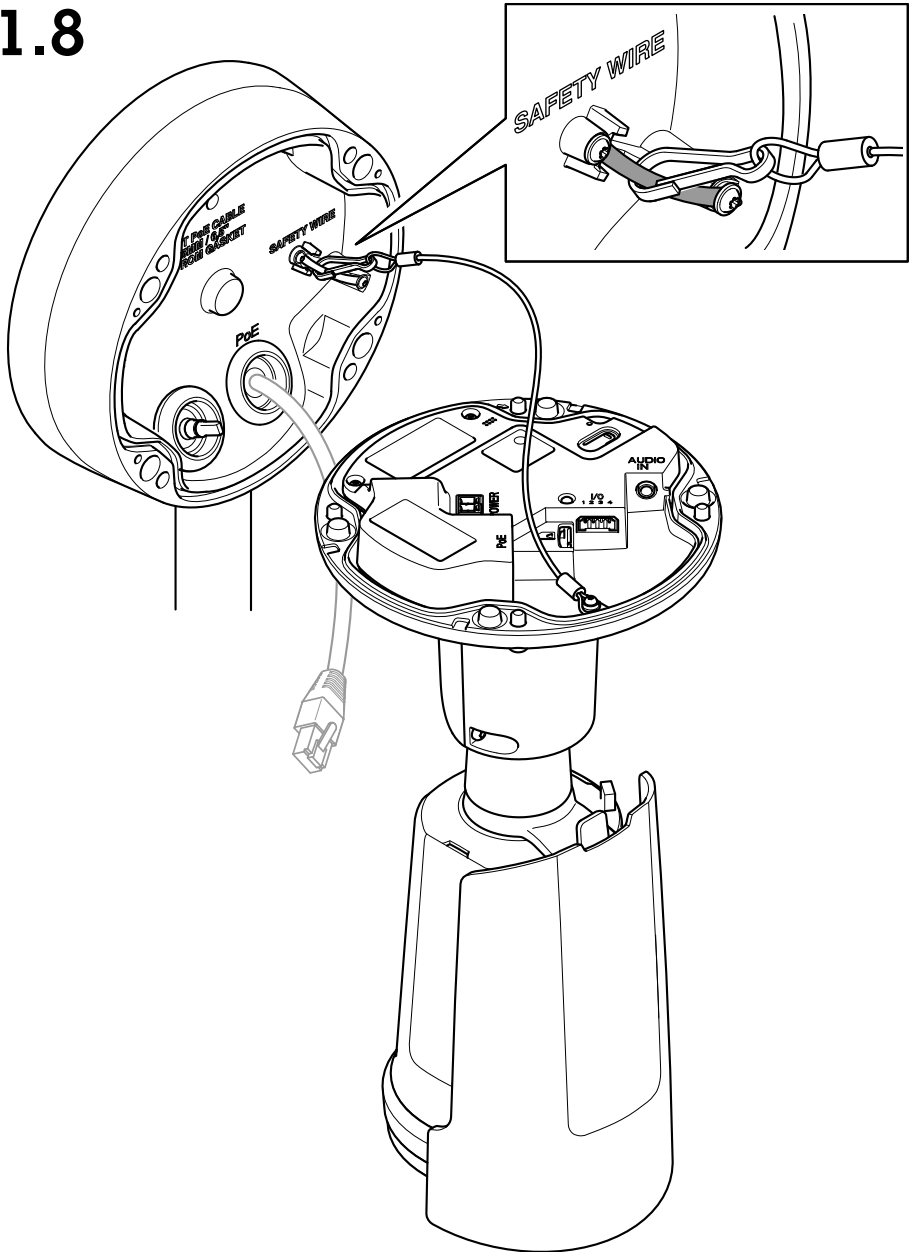

# AXIS P1468-XLE Explosion-Protected Bullet Camera

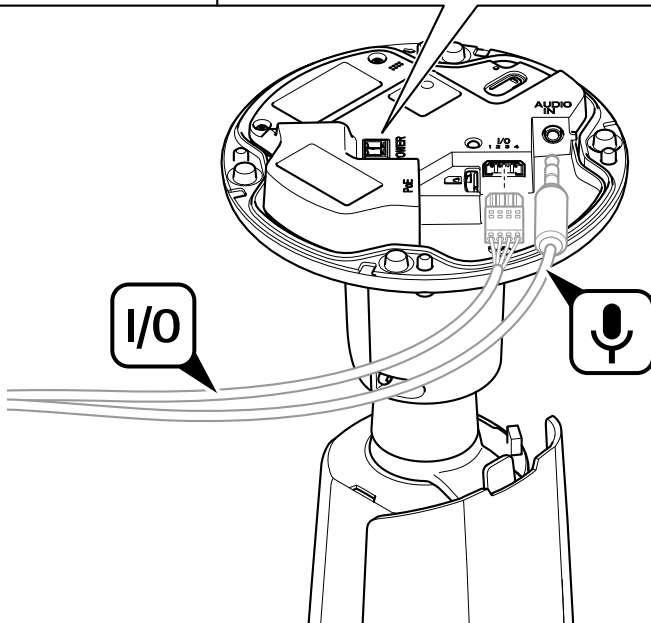
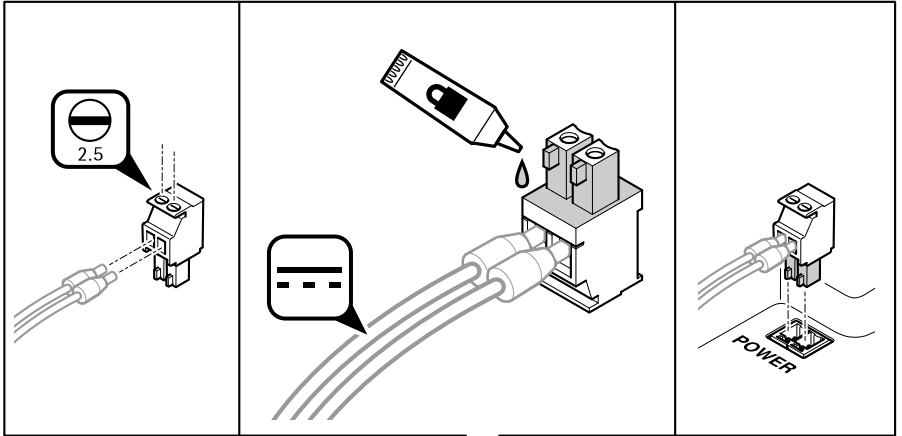

# 1.9

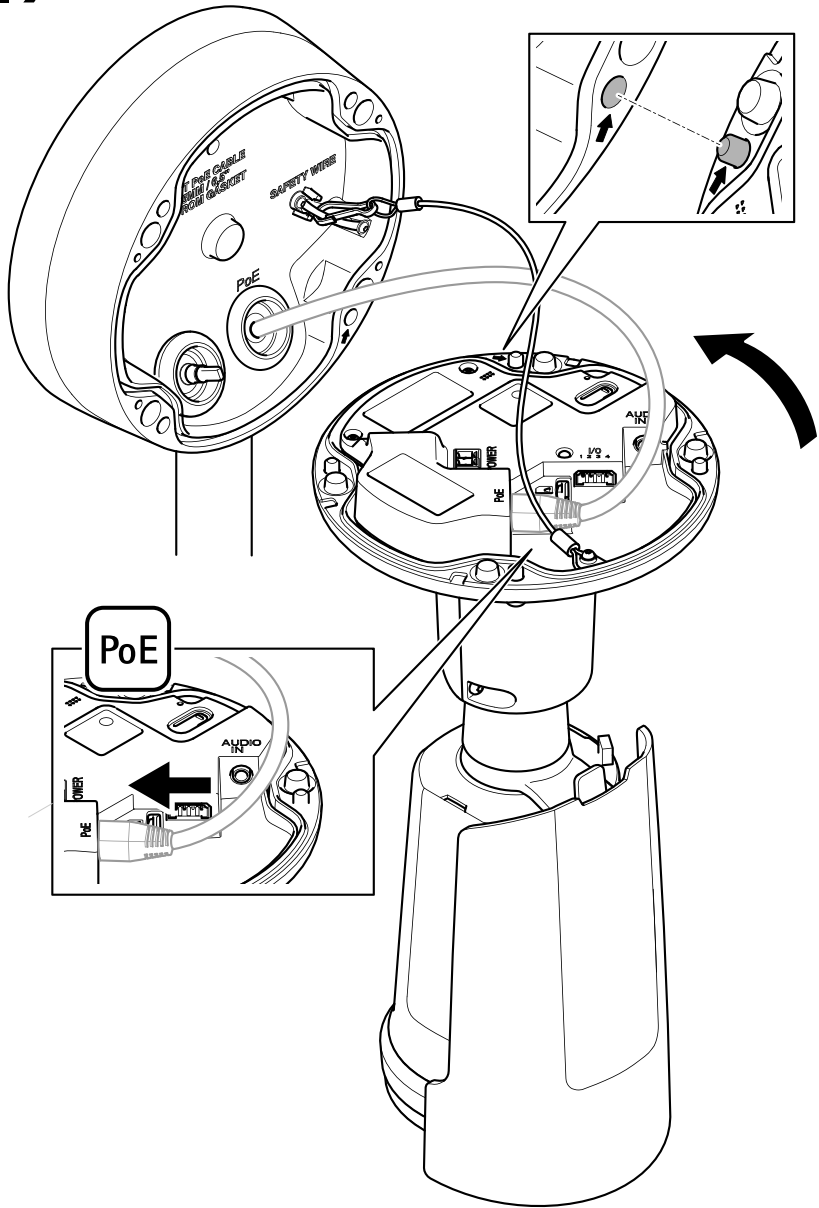

## 1.10

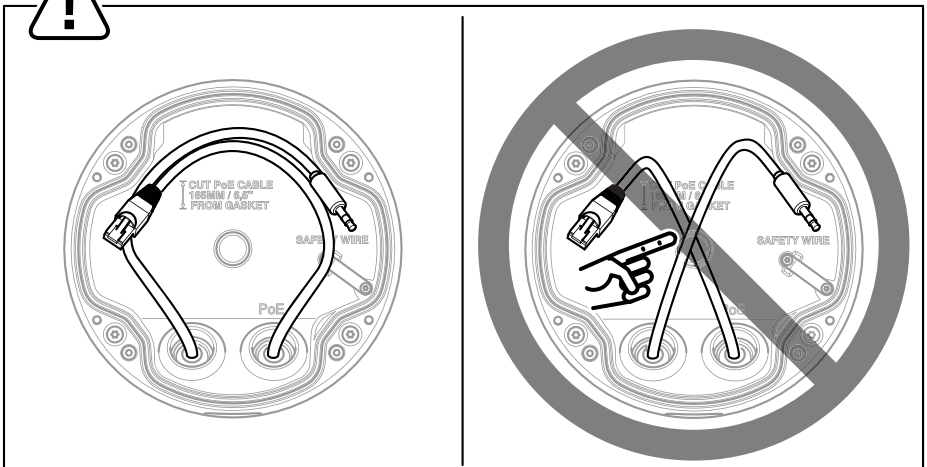
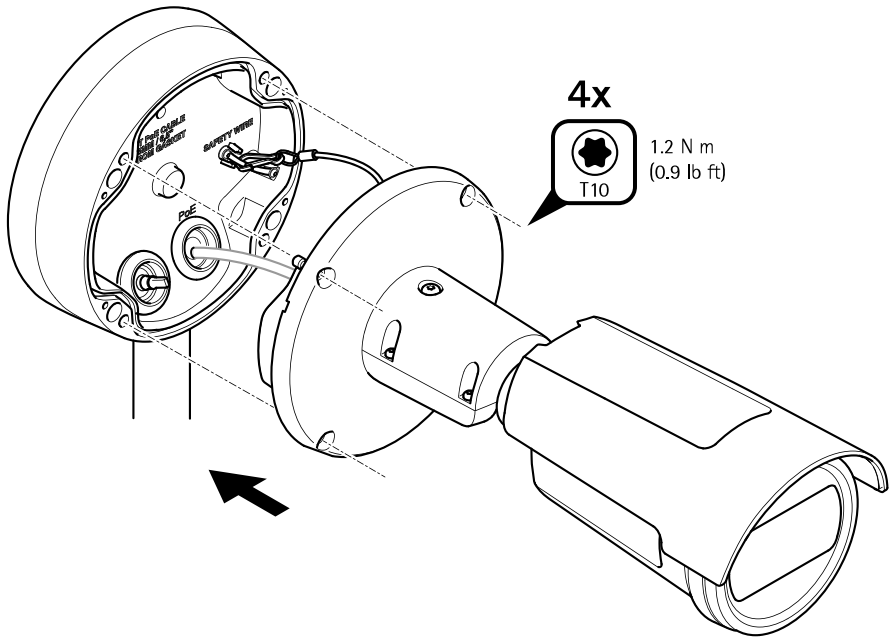

# 1.11

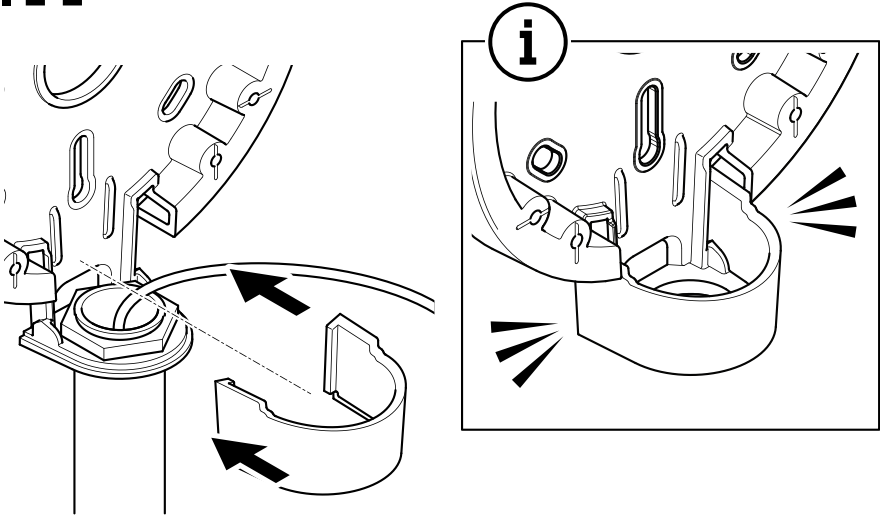

# 1.12

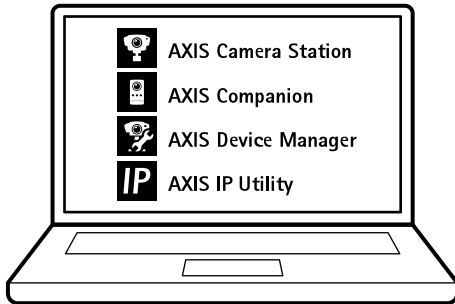

# 1.13

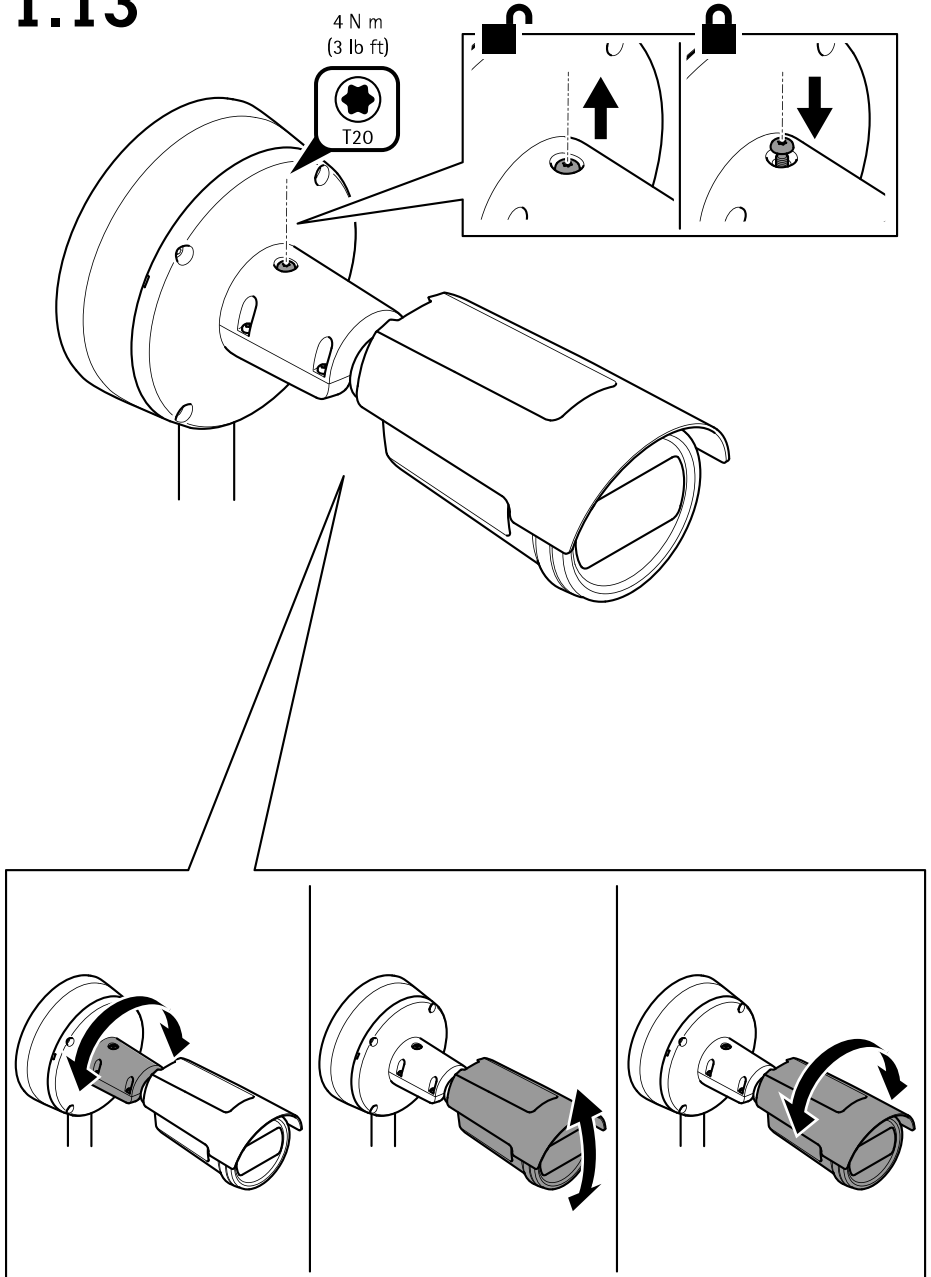

# 1.14

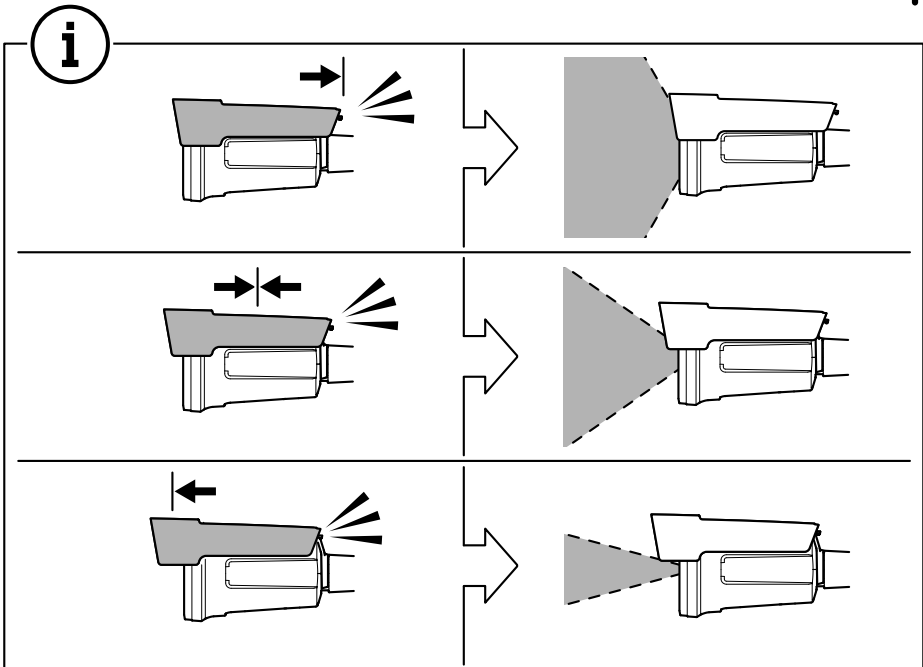
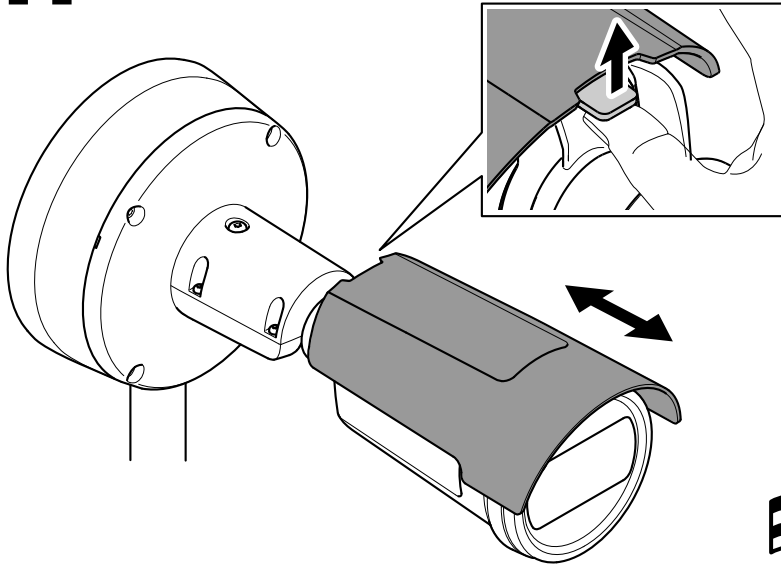





설치 가이드

AXIS P1468-XLE Explosion-Protected Bullet Camera

© 2022 - 2023 Axis Communications AB

Ver. M6.4

날짜: 11월 2023

부품 번호 2566563