

AXIS A1810-B Network Door Controller

최대 8개의 도어를 지원하는 작고 경제적인 컨트롤러

이 멀티 도어 컨트롤러는 최대 8개의 도어를 완벽하게 제어할 수 있으며, 최대 16개의 OSDP 리더와 16개의 잠금 장치를 지원합니다. Axis 또는 타사 캐비닛을 사용하는 신규 및 개보수 중앙 집중식 설치에 적합합니다. 시중에 나와 있는 대부분의 도어 컨트롤러보다 더 작은 크기로 설계되었습니다. 잠금 장치 전원 관리 기능이 내장되어 설치가 간편합니다. OSDP 리더를 지원하며, Wiegand 리더용 옵션 액세서리를 제공하는 이 확장 가능한 도어 컨트롤러는 소규모 및 대규모 설치 모두에 최적화되어 있습니다. AXIS Camera Station Secure Entry 또는 파트너 솔루션과 함께 사용하여 통합적 비디오 및 접근 제어 관리 시스템의 역할을 할 수 있습니다.

- > 중앙집중적 제어로 설치 간소화
- > 최대 8개의 도어를 완벽하게 제어
- > 16개의 OSDP 리더 및 16개의 잠금 장치에 대한 온보드 지원
- > 안전한 리더 통신을 위한 OSDP 인증
- > 내장형 사이버 보안 기능

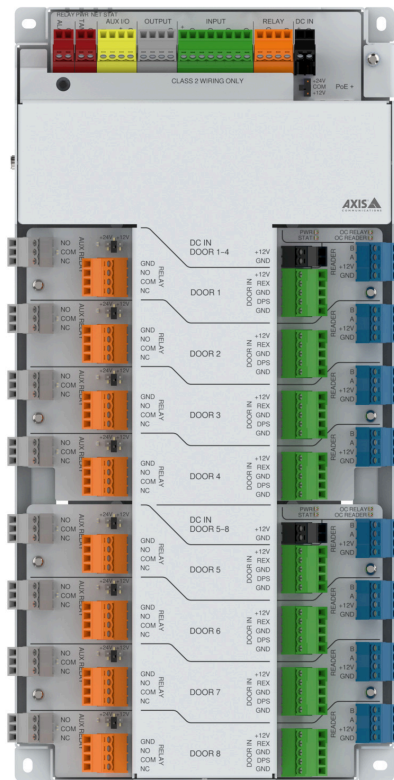

AXIS A1810-B Network Door Controller

도어 컨트롤러

리더	컨트롤러당 최대 16개의 OSDP 및 Wiegand ^a 리더(멀티 드롭 ⁹) OSDP Secure Channel 지원, OSDP 검증 완료
도어	8개의 도어, 도어당 이중 잠금을 지원하는 2개의 릴레이 최대 16개의 ASSA ABLOY Aperio [®] 무선 잠금 통합 지원 ⁹
자격 증명	로컬에 저장된 최대 250,000 자격 증명에 대해 요건 충족
이벤트 버퍼	로컬에 저장된 최대 250,000 이벤트에 대한 요건 충족
전원	
입력	Power over Ethernet(PoE) IEEE 802.3at, Type 2 Class 4 또는 DC IN: 12V DC, 최대 36W DC IN 도어 1-4: 12V DC, 최대 100W(필요) DC IN 도어 5-8: 12V DC, 최대 100W(필요)

I/O 인터페이스

리더	도어 1-4 전원 출력 ^b : 4x 12V DC 출력, 결합 총 최대 2A 도어 5-8 전원 출력 ^b : 4x 12V DC 출력, 결합 총 최대 2A 데이터: 8x OSDP/RS485 반이중, 멀티드롭 ⁹
도어 입력	도어 1-4 전원 출력 ^b : 4x 12V DC 출력, 합산 최대 400mA 도어 5-8 전원 출력 ^b : 4x 12V DC 출력, 합산 최대 400mA DOOR 1-4 입력: 4x REX 및 4x 도어 위치 센서, 디지털 입력 0 ~ 최대 30V DC, 0-12V DC (4개의 상태) 사이에서 감시 가능 DOOR 5-8 입력: 4x REX 및 4x 도어 위치 센서, 디지털 입력 0 ~ 최대 30V DC, 0-12V DC (4개의 상태) 사이에서 감시 가능
릴레이	릴레이: 1x form C 릴레이, NO/NC Dry: 최대 2A @ 30V DC Wet: DC 출력 ^b : 12/24 V DC, 점퍼 구성 가능 PoE 사용: 최대 150mA @ 12 V DC, 최대 50mA @ 24V DC, 최대 1.8W PoE+ 사용: 최대 920mA @ 12 V DC, 최대 420mA @ 24V DC, 최대 11.04W DC 입력 사용: 최대 1900mA @ 12 V DC, 최대 1000mA @ 24V DC, 최대 24W 도어 1-4 릴레이: 4x form C NO/NC Dry: 최대 4A @ 30V DC Wet: DC 출력 ^b : 12/24V DC, 점퍼 구성 가능, 합산 최대 3.8A @ 12V DC 또는 최대 1.5A @ 24V DC, 최대 46W 도어 5-8 릴레이: 4x form C NO/NC Dry: 최대 4A @ 30V DC Wet: DC 출력 ^b : 12/24V DC, 점퍼 구성 가능, 최대 3.8A @ 12V DC, 최대 1.5A @ 24V DC, 최대 46W 도어 1-4 AUX 릴레이: 4x form C 릴레이, NO/NC Dry: 최대 2A @ 30V DC 도어 5-8 AUX 릴레이: 4x form C 릴레이, NO/NC Dry: 최대 2A @ 30V DC
디지털 I/O	입력 커넥터 3x 디지털 입력, 0-30V DC, 0-12V DC(4개의 상태) 사이에서 감시 가능 1x 12V DC 출력 ^b , 최대 190mA 출력 커넥터 3x 디지털 출력 ^b , open drain, 0-30V DC, 최대 100mA AUX I/O 커넥터 2x 구성 가능 입력 또는 출력 입력: 디지털 입력, 0-30V DC, 0-12V DC 범위에서 병렬 연결을 통한 감시 가능(4개의 상태) 출력 ^b : open-drain, 0-30V DC, 최대 100mA 12V DC 출력 ^b , 최대 250mA 1개
외부	1x 외부 탭퍼 디지털 입력, 0-30V DC, 0-12V DC(4개의 상태) 사이에서 감시 가능 1x 알람 디지털 입력, 0-30V DC, 0-12V DC(4개의 상태) 사이에서 감시 가능
감시 입력	탭퍼, 알람 구성 가능 입력, I1-I3, REX, DPS 및 AUX IO 프로그래밍 가능한 중단 저항(직렬 연결: 1K, 2.2K, 4.7K 및 10K, 병렬 연결: 4.7K 및 22K), 1%, ¼W 표준 캐비닛 탭퍼 전용 감시 입력 1개

케이블 요구 사항

커넥터용 와이어 사이즈: CUL/UL: AWG 30-14
DC 전원: AWG 16-14, 최대 3m(10피트)까지 요건 충족
릴레이: AWG 16-14, 최대 200m(656피트)까지 요건 충족
이더넷 및 PoE: STP CAT 5e 이상
리더 데이터(RS485): 트위스트 페어 1개, AWG 26-14, 최대 1000m(3281ft)까지 요건 충족
컨트롤러로 구동되는 리더(RS485): AWG 22-14, 최대 200m(656ft)까지 요건 충족
입력으로 구성할 수 있는 I/O: AWG 24-14, 최대 200m(656ft)까지 요건 충족

시스템 온 칩(SoC)

메모리 512MB RAM, 2GB Flash

네트워크

네트워크 프로토콜 IPv4, IPv6, HTTP, HTTPS^d, TLS^d, QoS Layer 3 DiffServ, SMTP, mDNS (Bonjour), UPnP[®], SNMP v1/v2c/v3 (MIB-II), DNS/DNSv6, DDNS, NTP, RTSP, RTP, TCP, UDP, IGMPv1/v2/v3, DHCPv4/v6, SOCKS, SSH, MQTT v3.1.1, Syslog

시스템 통합

애플리케이션 프로그래밍 인터페이스(Application Programming Interface) 소프트웨어 통합용 공개 API(VAPIX[®], 메타데이터 및 AXIS Camera Application Platform(ACAP 포함), 사양은 axis.com/developer-community를 참조하십시오. ACAP에는 Native SDK가 포함됩니다.
One-Click Cloud Connection

변조 감지 리더 탭퍼
틸트, 진동

승인

제품 표시 CE, FCC, ICES, KC, RCM, UL/cUL, VCCI, WEEE

공급망 TAA 준수

EMC CISPR 35, CISPR 32 Class A, EN 55035, EN 55032 Class A, EN 50130-4, EN 61000-6-1, EN 61000-6-2
호주/뉴질랜드: RCM AS/NZS CISPR 32 Class A
캐나다: ICES(A)/NMB(A)
일본: VCCI Class A
한국: KS C 9835, KS C 9832 Class A
미국: FCC Part 15 Subpart B Class A

환경 IEC 60068-2-1, IEC 60068-2-2, IEC 60068-2-6, IEC 60068-2-14, IEC 60068-2-27, IEC 60068-2-78

안전 CAN/CSA C22.2 No. 62368-1 ed. 3, IEC/EN/UL 62368-1 ed. 3, RCM AS/NZS 62368.1:2022, UL 2043

사이버 보안 ETSI EN 303 645

사이버 보안

에지 보안 **소프트웨어:** Signed Firmware, 무차별 대입 지연 보호, 다 이제스트 인증, 패스워드 보호
하드웨어: Axis Edge Vault 사이버 보안 플랫폼 보안 요소(CC EAL 6+), 보안 키 저장, secure boot

네트워크 보안 IEEE 802.1X(EAP-TLS)^d, IEEE 802.1AR, HTTPS/HSTS^d, TLS v1.2/v1.3^d, 네트워크 시간 보안(NTS), X.509 인증서 PKI, IP 주소 필터링

문서 작업

AXIS OS 보안 강화 가이드
Axis 취약점 관리 정책
Axis 보안 개발 모델
AXIS OS Software Bill of Material(SBOM)
axis.com/support/cybersecurity/resources로 이동하여 문서를 다운로드하십시오.
Axis 사이버 보안 지원에 대해 자세히 알아보려면 axis.com/cybersecurity 참조

일반사항

케이스 스틸
색상: white NCS S 1002-B

장착 DIN 레일 마운트, 캐비닛 마운트^e

커넥터	네트워크: 차폐식 RJ45 10BASE-T/100BASE-TX/1000BASE-T PoE I/O: DC 전원용 단자대, 입력/출력, RS485, 릴레이. 탈착식 색상이 구분된 커넥터로 설치가 용이합니다. 커넥터 와이어 크기: CUL/UL: AWG 30-14
작동 조건	-40°C ~ 55°C(-40°F ~ 131°F) 조건부 최고 온도: 70 °C (158°F) 습도 10 ~ 85% RH(비응축)
스토리지 조건	-40°C ~ 70°C(-40°F ~ 158°F) 습도 5 ~ 95% RH(비응축)
치수	전체 제품 치수는 이 데이터시트의 치수 도면을 참조하십시오.
중량	1330g(2.9lb)
박스 내용물	도어 컨트롤러, 설치 가이드, 커넥터 키트(마운트뒀, 접지 키트, 스플라이싱 커넥터)
옵션 액세서리	AXIS TA4711 Access Card AXIS TA4712 Key Fob AXIS TA1901 DIN Rail Clip AXIS TA1902 Access Control Connector Kit9 AXIS 30 W Midspan AXIS 30 W Midspan AC/DC9 AXIS T8006 PS129 그 밖의 액세서리에 대해 알아보려면 axis.com/products/axis-a1810-b 로 이동하십시오.
시스템 도구	AXIS Site Designer, AXIS Device Manager, 제품 선택기, 액세서리 선택기 axis.com 에서 이용 가능

언어	영어, 독일어, 프랑스어, 스페인어, 이탈리아어, 러시아어, 중국어(간체), 일본어, 한국어, 포르투갈어, 폴란드어, 중국어(번체)
보증	5년 보증에 대해서는 axis.com/warranty 를 참조하십시오.
부품 번호	axis.com/products/axis-a1810-b#part-numbers 에서 이용 가능
지속 가능성	물질 관리 PVC 없음 EU RoHS 지침 2011/65/EU/ 및 EN 63000:2018에 따른 RoHS (EC) No 1907/2006에 따른 REACH. SCIP UUID는 echa.europa.eu 를 참조하십시오.
소재	OECD 가이드라인에 따른 분쟁 광물 선별 Axis의 지속 가능성에 대해 자세히 알아보려면 axis.com/about-axis/sustainability 참조
환경에 대한 책임	axis.com/environmental-responsibility Axis Communications는 UN Global Compact의 서명자입니다. unglobalcompact.org 에서 자세한 내용을 참조하십시오.

a. 추가 액세서리 **AXIS TA1101-B** 필요
b. 모든 출력에는 자동 재시도 기능이 있는 과전류 보호 회로가 있습니다.
c. 리더의 전압 및 전류 입력 범위에 따라 다릅니다. A4020-E 및 A4120-E로 평가했습니다.
d. 본 제품에는 OpenSSL toolkit에서 사용하기 위해 OpenSSL Project에서 개발한 소프트웨어(openssl.org)와 Eric Young(eyay@cryptsoft.com)이 작성한 암호화 소프트웨어가 포함되어 있습니다.
e. 템퍼 스위치가 있는 UL listed UL 294 인클로저에 마운트해야 합니다.
f. DC IN만 전원으로 사용하십시오. 잠금 장치는 외부에서 전원을 공급받아야 합니다. Dry 접점만 가능합니다.
g. UL 294용이 아닙니다.

치수도

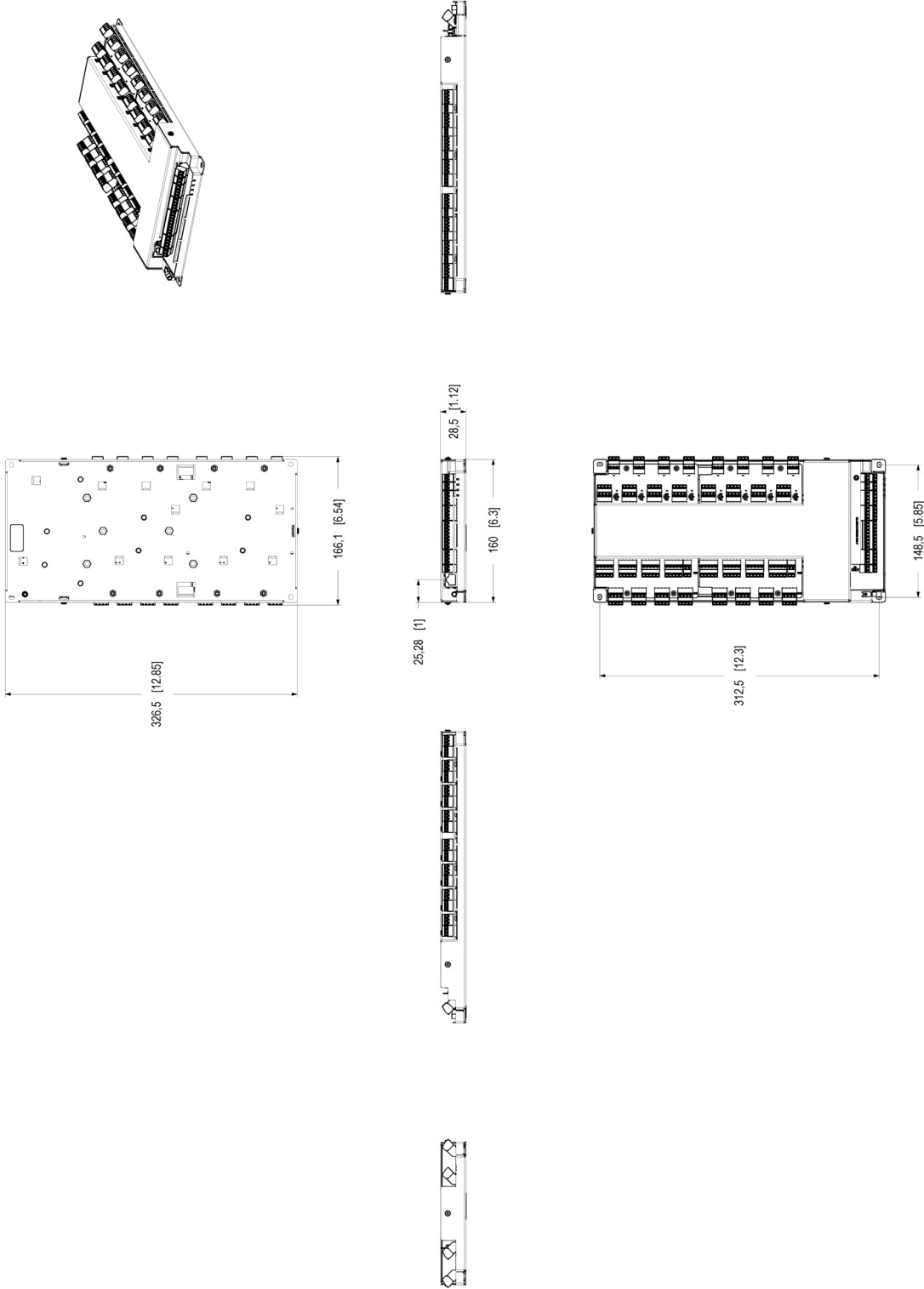

Dimensions in mm (inch)			
25.28	160	166.1	326.5
1	6.3	6.54	12.85
AXIS	AXIS	AXIS	AXIS

AXIS A1810-B Network Door Controller



중점 기능

Axis Edge Vault

Axis Edge Vault는 Axis 장치를 보호하는 하드웨어 기반 사이버 보안 플랫폼입니다. 모든 보안 작업이 의존하는 토대를 형성하고 장치의 ID를 보호하고 무결성을 보호하며 민감한 정보를 무단 액세스로부터 보호하는 기능을 제공합니다. 예를 들어 **보안 부트**는 물리적 공급망 탬퍼링을 방지하는 **서명된 OS**로만 장치를 부팅할 수 있습니다. Signed OS를 사용하면, 장치는 설치를 수락하기 전에 새 장치 소프트웨어를 검증할 수도 있습니다. 또한 **보안 키 저장소**는 보안 위반 시 악의적인 추출로

부터 보안 통신(IEEE 802.1X, HTTPS, Axis 장치 ID, 접근 제어 키 등)에 사용되는 암호화 정보를 보호하기 위한 중요한 빌딩 블록입니다. 보안 키 저장소 및 보안 연결은 Common Criteria 및/또는 FIPS 140 인증 하드웨어 기반의 암호화 컴퓨팅 모듈을 통해 제공됩니다.

Axis Edge Vault에 대해 자세히 알아보려면 [axis.com/solutions/edge-vault](https://www.axis.com/solutions/edge-vault)를 참조하십시오.

자세한 내용은 [axis.com/glossary](https://www.axis.com/glossary)를 참조하십시오.